

# VÁLVULA ROTATIVA

ROTARY VALVE | VÁLVULA ROTATIVA



Há mais de 15 anos contribuindo para que nossos clientes tenham as melhores soluções ambientais e tecnológicas aplicadas à indústria.

# VÁLVULA ROTATIVA

ROTARY VALVE | VÁLVULA ROTATIVA



## APLICAÇÃO | PORTUGUÊS

Projetada para controlar a alimentação e a descarga de materiais sólidos a granel, como grãos, pós e pellets, em processos industriais. Sua finalidade é permitir a transferência controlada desses materiais entre diferentes equipamentos ou ambientes que podem operar sob pressões distintas, sem causar vazamentos ou perda de material.

Ideal para produtos em pó ou grãos como cimentos e derivados, materiais de origem mineral, abrasivos ou não, e aplicável em altas temperaturas de operação.

## APPLICATION | ENGLISH

Designed to control the feeding and discharge of bulk solid materials, such as grains, powders, and pellets, in industrial processes. Its purpose is to allow the controlled transfer of these materials between different equipment or environments that may operate under different pressures, without causing leakage or material loss.

Ideal for powdered or granular products such as cement and derivatives, mineral-based materials, abrasive or non-abrasive, and applicable under high operating temperatures.

## APLICACIÓN | ESPAÑOL

Diseñada para controlar la alimentación y descarga de materiales sólidos a granel, como granos, polvos y pellets, en procesos industriales. Su finalidad es permitir la transferencia controlada de estos materiales entre diferentes equipos o ambientes que pueden operar bajo distintas presiones, sin provocar fugas ni pérdida de material.

Ideal para productos en polvo o granulares como cementos y derivados, materiales de origen mineral, abrasivos o no, y aplicable en altas temperaturas de operación.

# VÁLVULA ROTATIVA

ROTARY VALVE | VÁLVULA ROTATIVA



## CONCEITO TÉCNICO | PORTUGUÊS

Uma válvula rotativa é um dispositivo mecânico utilizado para controlar o fluxo de materiais sólidos, como pós e grãos, e, em algumas aplicações, fluidos ou gases, entre dois ambientes com diferentes pressões ou condições de processo.

Ela é composta por um rotor com cavidades que gira dentro de um corpo cilíndrico ou prismático, recebendo o material na entrada e transportando-o de forma controlada até a saída.

Em resumo, a válvula rotativa atua como equipamento de alimentação e vedação, permitindo a transferência controlada de materiais entre etapas de um processo, preservando a estanqueidade e garantindo fluxo contínuo.

## TECHNICAL CONCEPT | ENGLISH

A rotary valve is a mechanical device used to control the flow of solid materials, such as powders and grains, and, in some applications, fluids or gases, between two environments with different pressures or process conditions.

It consists of a rotor with cavities that rotates inside a cylindrical or prismatic housing, receiving the material at the inlet and conveying it in a controlled manner to the outlet.

In summary, the rotary valve functions as a feeding and sealing device, allowing controlled transfer of materials between process stages, maintaining tightness and ensuring continuous flow.

## CONCEPTO TÉCNICO | ESPAÑOL

Una válvula rotativa es un dispositivo mecánico utilizado para controlar el flujo de materiales sólidos, como polvos y granos, y, en algunas aplicaciones, fluidos o gases, entre dos ambientes con diferentes presiones o condiciones de proceso.

Está compuesta por un rotor con cavidades que gira dentro de un cuerpo cilíndrico o prismático, recibiendo el material en la entrada y transportándolo de manera controlada hasta la salida.

En resumen, la válvula rotativa actúa como un equipo de alimentación y estanqueidad, permitiendo la transferencia controlada de materiales entre etapas de un proceso, preservando la hermeticidad y garantizando un flujo continuo.

## CARACTERÍSTICAS | PORTUGUÊS

- **Tipos de Operação:** Motorizada.
- **Estrutura:** Carcaça quadrada ou redonda.
- **Materiais:** Aço carbono ou Aço inoxidável.
- **Resistência Térmica:** Opera com altas temperaturas.
- **Tamanhos:** 6 modelos (VR 150 - 400).

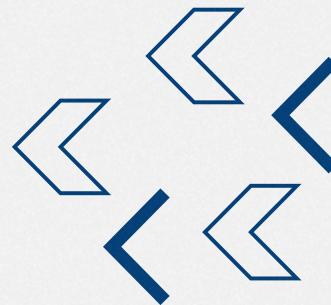

## FEATURES | ENGLISH

- **Operation Types:** Motorized.
- **Structure:** Square or round housing.
- **Materials:** Carbon steel or Stainless steel.
- **Thermal Resistance:** High-temperature operation.
- **Available Sizes:** 6 models (VR 150 - 400).

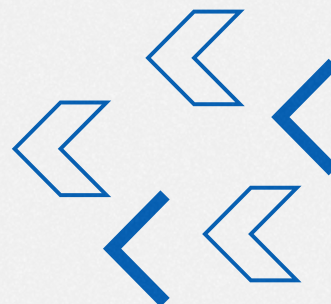

## CARACTERÍSTICAS | ESPAÑOL

- **Tipos de Operación:** Motorizada.
- **Estructura:** Carcasa cuadrada o redonda.
- **Materiales:** Acero al carbono o Acero inoxidable.
- **Resistencia Térmica:** Operación a altas temperaturas.
- **Tamaños Disponibles:** 6 modelos (VR 150 - 400).

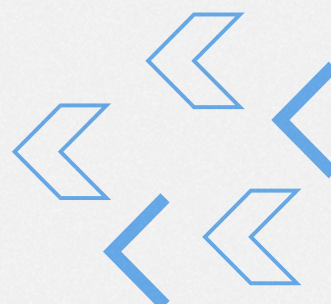

### PORTUGUÊS:

#### TIPOS DE OPERAÇÃO | MOTORIZADO

Acionamento por motor elétrico que permite automação do sistema.

### ENGLISH:

#### OPERATION TYPES | MOTORIZED

Electric motor actuation that allows system automation.

### ESPAÑOL:

#### TIPOS DE OPERACIÓN | MOTORIZADO

Accionamiento por motor eléctrico que permite la automatización del sistema.

Disponível nos modelos: VR 150 a VR 400.

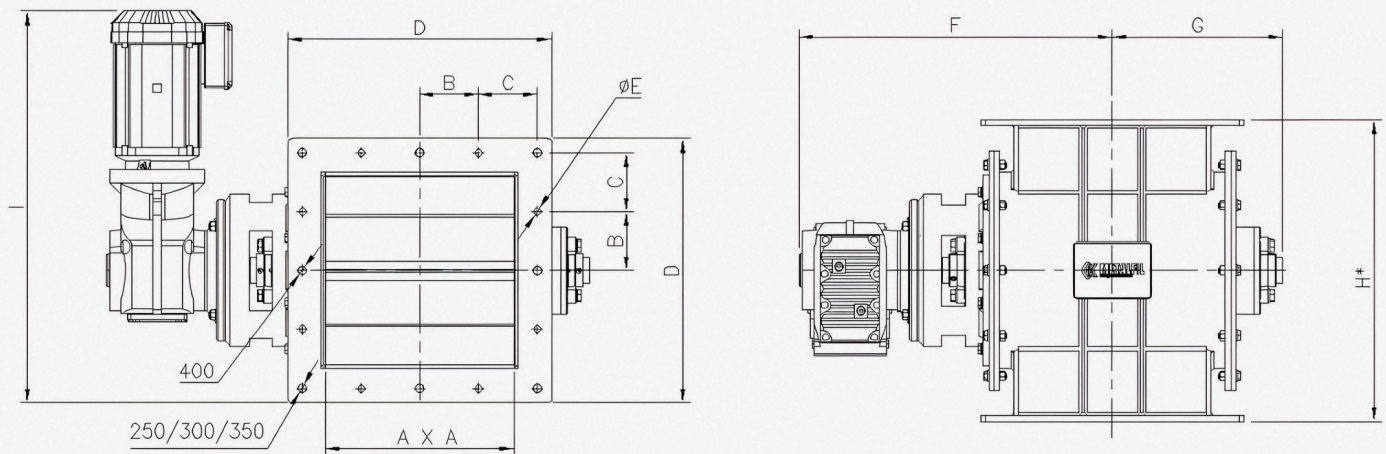

### DIMENÇÕES PADRÃO (mm)

MODELO	L/REV	A	B	C	D	E	F	G	H	I	POTÊNCIA (KW)
VRQ-MT-150/20	2,2	150	70	-	260	8 X 15	356	199	365	487	0,5
VRQ-MT-150/30	2,2	150	70	-	260	8 X 15	356	199	365	487	0,5
VRQ-MT-200/20	5,4	200	75	-	320	8 X 15	429	231	421	579	0,5
VRQ-MT-200/30	5,4	200	75	-	320	8 X 15	429	231	421	579	0,75
VRQ-MT-250/20	10,9	250	55	110	380	12 X 15	485	276	471	665	0,75
VRQ-MT-250/30	10,9	250	55	110	380	12 X 15	485	276	471	665	1,10
VRQ-MT-300/20	19,5	300	65	130	440	12 X 18	550	315	530	867	1,10
VRQ-MT-300/30	19,5	300	65	130	440	12 X 18	550	315	530	867	1,5

### VÁLVULAS PARA GRANDES VAZÕES

MODELO	CAPACIDADE (L/REV)	ROTAÇÃO (RPM)	POTÊNCIA (KW)
VRQ-MT-350/20	30	20	2,2
VRQ-MT-350/30	30	30	3,0
VRQ-MT-400/20	45	20	3,0
VRQ-MT-400/30	45	30	3,0

\*Para informações dimensionais, consultar a Metalfil.



**Fale com nossos especialistas e encontre  
a solução ideal para o seu negócio.**



**+55 (27) 99667-3828 | +55 (27) 98835-6416**



**Email: [comercial@rosteel.com.br](mailto:comercial@rosteel.com.br)**



**[www.rosteel.com.br](http://www.rosteel.com.br)**



**Rua Maitaca, 76, Novo Horizonte Serra, ES - Brasil.  
CEP: 29.163-327**

Rosteel Indústria e Comércio Ltda.

Há mais de 15 anos contribuindo para que nossos clientes tenham  
as melhores soluções ambientais e tecnológicas aplicadas à indústria.